

## ■ 磁選機設置例

以下の図のように、自動選別としての設置も可能です。希土類磁石 (Rare Earth Magnet) も対応可能で、金属除去だけでなく、不純物の分別・分離も対応できますので、お気軽にご相談ください。

### マグネットプーリー

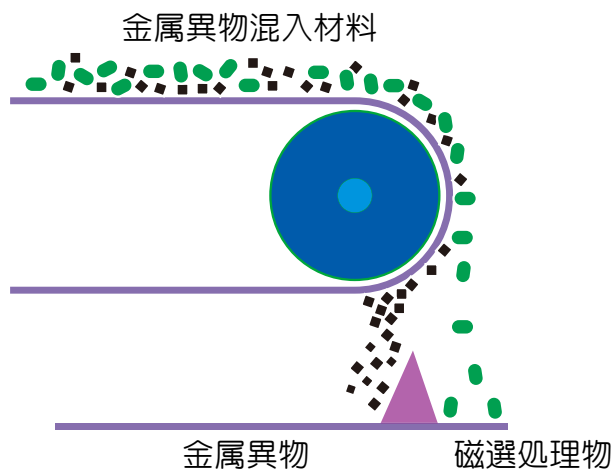

### ドラムセパレーター

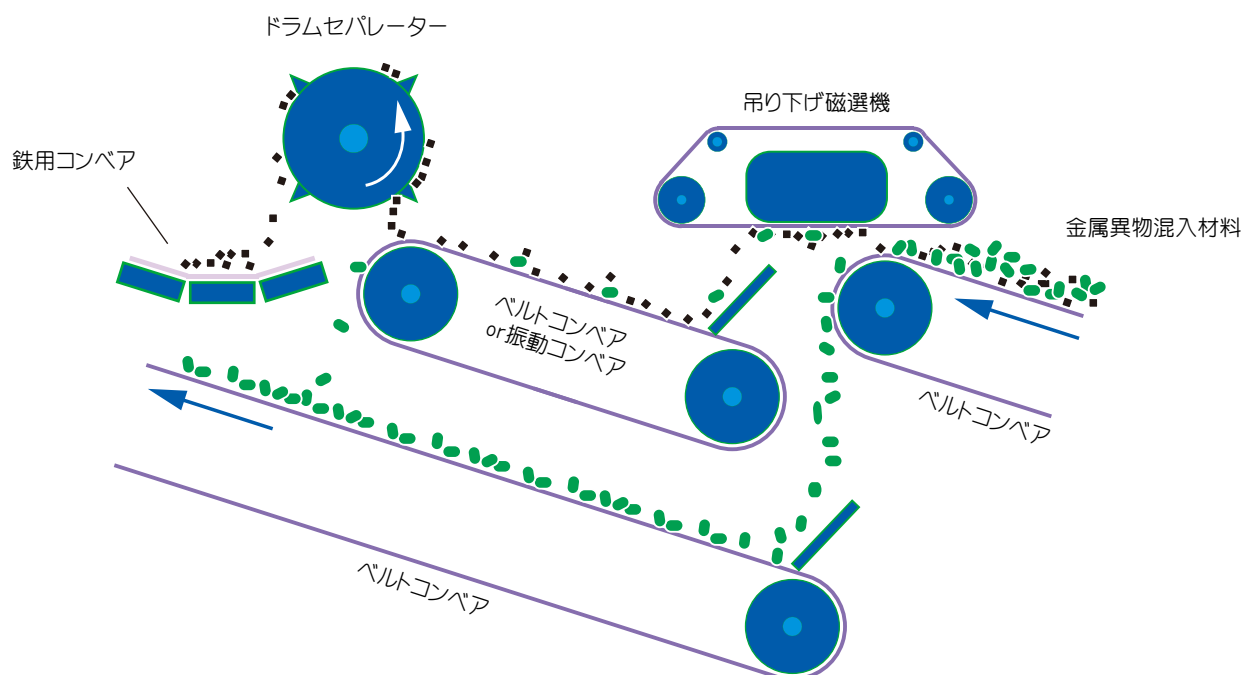
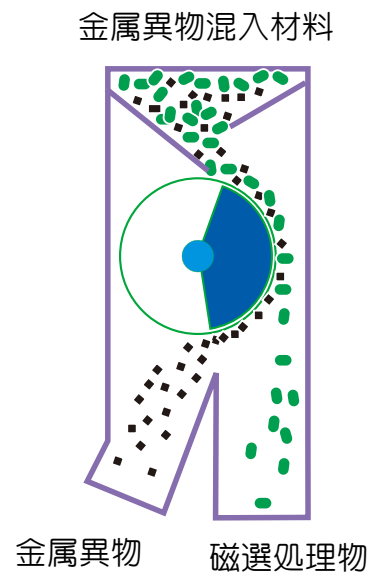

① 吊り下げ磁選機（永磁）

原料からの鉄系異物の除去（釘、ボルト等）  
 コンベア上に設置。  
 メンテナンスが容易  
 選定の目安：ベルト幅、除去目的物、処理量による。

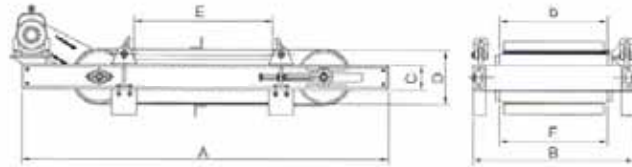

型 式	ベルト幅 (mm)	A (mm)	B (mm)	C (mm)	D (mm)	E (mm)	F (mm)	モーター容量 (kw)	重量(kg)
WMP-30	350	1700	640	150	265	450	300	0.75	380
WMP-40	450	1800	740	150	265	550	400	0.75	440
WMP-50	600	2100	840	150	265	700	500	0.75	520
WMP-60	750	2200	1030	150	265	800	650	1.5	710
WMP-70	900	2300	1150	150	265	900	700	1.5	950
WMP-80	1200	2700	1400	150	265	1300	950	1.5	1200

② 吊り下げ磁選機（電磁）

原料からの鉄系異物の除去（釘、ボルト等）  
 コンベア上に設置。  
 必要に応じ磁力のON/OFF  
 選定の目安：ベルト幅、除去目的物、処理量による。

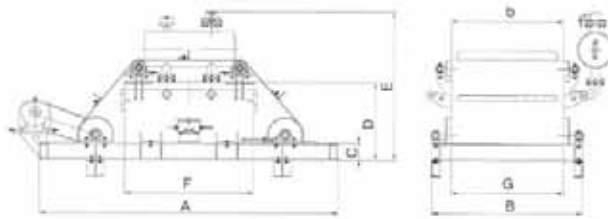

型 式	ベルト幅	A (mm)	B (mm)	C (mm)	D (mm)	E (mm)	F (mm)	G (mm)	磁石容量 (kw)	モーター容量 (kw)	重量(kg)
WMB-1	600	2085	950	150	400	970	650	560	1.2	1.5	950
WMB-2	700	2090	1050	150	400	970	750	700	2	1.5	1000
WMB-3	830	2280	1150	150	430	1000	880	800	3	2.2	1500
WMB-4	1100	2665	1350	150	430	1040	1150	1000	4.5	2.2	2400
WMB-5	1250	2895	1450	150	450	1060	1300	1100	5.5	3.7	3100
WMB-7	1450	3200	1650	150	450	1100	1500	1300	7.5	3.7	4200
WMB-10	1600	3650	1850	150	670	1320	1650	1500	10	5.5	7500

③ マグネットプーリー

主に鉄系異物の除去（釘、ボルト等）  
 搬送コンベアのプーリー部を変更して設置。  
 選定の目安：ベルト幅、プーリー径による

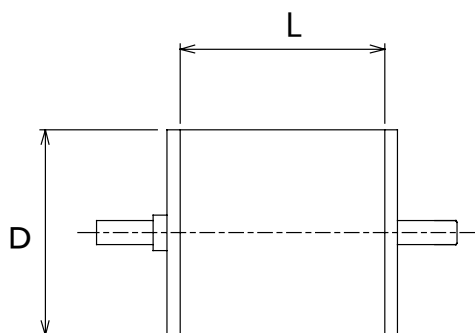

型 式	直径ΦD (mm)	磁場長L (mm)	有効ベルト幅 (mm)	重量 (kg)
W P R-2 5 3 0	265	280	300	80
W P R-3 0 4 0	315	380	400	140
W P R-4 0 5 0	405	480	500	265
W P R-6 0 6 0	605	580	600	750

④ ドラムセパレーター

原料や製品からの鉄系異物の除去（釘、ボルト等）  
 自動で異物が排出され効率的  
 選定の目安：処理量、除去目的物による。

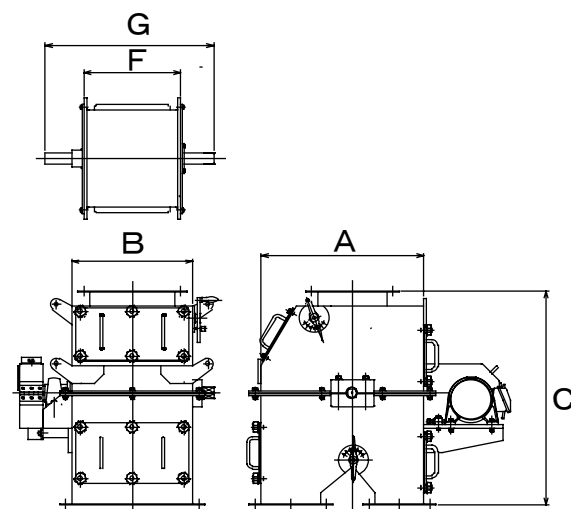

型 式	A (mm)	B (mm)	C (mm)	F (mm)	G (mm)	処理量 (m <sup>3</sup> /h)	重量 (kg)	モーター容量 (kw)
W P D-D 1	1000	650	650	400	720	30	170	0.4
W P D-D 2	1000	750	650	500	820	40	250	0.4
W P D-D 3	1100	850	750	600	965	65	370	0.75
W P D-D 4	1250	1100	900	800	1185	100	620	0.75

⑤ エディカレント（アルミ選別機）

原料からアルミの分別（缶、キャップ、破砕品など）  
 高精度選別対応  
 シンプル構造でメンテナンス性良好  
 コンパクト設計で省スペース  
 ハードな使用に耐える高信頼・安全設計  
 選定の目安：処理量。

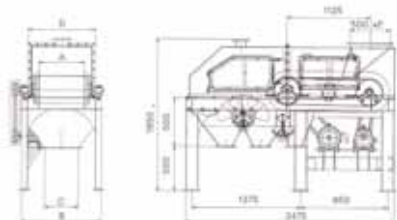

型 式	処理量 (m <sup>3</sup> /h)	ベルトコンベア			マグネットローラー		A (mm)	B (mm)	C (mm)	D (mm)	E (mm)	重量 (kg)
		ベルト幅 (mm)	モーター 容量 (kw)	速度 (m/min)	R. P. M	モーター 容量 (kw)						
WAS-3045S	25	600	1.5	10-25	1750	2.2	450	740	400	590	450	1100
WAS-3050S	30	700	1.5	10-25	1750	2.2	500	790	450	640	500	1400
WAS-3060S	40	750	1.5	10-25	1750	2.2	600	890	500	740	600	1500
WAS-3075S	45	900	1.5	10-25	1750	2.2	750	950	600	790	750	1550
WAS-3090S	50	1050	2.2	10-25	1750	3.7	900	1190	750	1040	900	1600
WAS-30120S	60	1400	2.2	10-35	1750	3.7	1200	1490	1000	1340	1200	1800

- リフティング マグネット  
 形式：電磁式  
 マグネットビーム付またはビーム無し



- スクラップ向け吊り下げ磁選機  
 形式：電磁式  
 コントロールパネル付  
 コントロールパネル無し



- 永電磁式リフティング マグネット  
 形式：永電磁式  
 永久磁石を電磁コイルでON/OFF  
 永久磁石を無効にする時のみ電力供給  
 通常は永磁で使用のため、落下恐れ無し  
 非常電源装置なども不要  
 エネルギー節約  
 安全性および信頼性確保

